

LAUFEN

TOUCHBOARD PIEZO



Elektronisch gesteuertes Dusch-Panel für die Wandmontage
Panneau de douche avec contrôle électronique pour montage mural
Pannelo doccia elettronico per il montaggio a parete
Electronically controlled shower panel for wall mounting
Panel de ducha con control electrónico para montaje en pared
Elektronisch gestuurd douchepaneel voor wandmontage
Elektronicky ovládaný sprchový panel pro montáž na stěnu
Prie sienos tvirtinama elektroniškai valdoma dušo sienelė
Sterowany elektronicznie panel prysznicowy do montażu ściennego
Elektronikusan vezérelt zuhanypanel falra szereléshez
Душевая панель с электронным управлением для настенного монтажа
Elektronno upravljajem duš panel za stenen montaž



- DE** Diese Anleitung muss dem Benutzer ausgehändigt werden. Garantie/Haftung nur bei Montage gemäss Anleitung durch eine konzessionierte Fachkraft und gemäss örtlicher Vorschriften.
- FR** Cette instruction doit être remise à l'utilisateur. Garantie/responsabilité uniquement assurées en cas de montage conforme au mode d'emploi, effectué par un spécialiste concessionnaire et en fonction des prescriptions locales.
- IT** Le presenti istruzioni devono essere consegnate all'utilizzatore. Garanzia/responsabilità assicurate soltanto in caso di montaggio conforme alle istruzioni per l'uso ed eseguito da uno specialista concessionario in funzione delle prescrizioni locali.
- EN** This instruction must be given to the user. Guarantee/Liability only when assembled by an approved specialist in accordance with the instructions and local regulations.
- ES** Este manual de instrucciones tiene que ser entregado al usuario. Garantía/Responsabilidad sólo en caso de que sea montado por un profesional autorizado, en conformidad con la normativa local y conformemente a estas instrucciones.
- NL** Deze handleiding moet aan de gebruiker worden bezorgd. Garantie/aansprakelijkheid enkel bij montage volgens de handleiding door een bevoegde vakman en volgens de lokale voorschriften.
- CS** Tento návod musí být předán uživateli. Garance/záruka pouze při montáži, prováděné dle návodu osobou odborně způsobilou s příslušnou koncesí a dle předpisů platných v místě.
- LT** Ši instrukcija turi būti perduota naudotojui. Garantija/turtinė atsakomybė suteikiama, jei montavimą pagal instrukciją atlieka kvalifikuotas specialistas pagal vietinius reikalavimus.
- PL** Niniejsza instrukcja obsługi powinna zostać przekazana użytkownikowi. Gwarancja/odpowiedzialność prawna działa wyłącznie w przypadku montażu wykonanego przez upoważnionego specjalistę zgodnie z instrukcją oraz lokalnymi przepisami.
- HU** Jelen útmutatót a felhasználó rendelkezésére kell bocsátani. Garancia/felelősség csak engedéllyel rendelkező szakember által végrehajtott, az útmutatásnak és a helyi előírásoknak megfelelő szerelés esetén.
- RU** Данное руководство должно быть передано пользователю. Гарантия действительна только в том случае, если монтаж выполнен специалистом согласно инструкции и с учетом местных предписаний.
- BG** Това ръководство трябва да бъде връчено на потребителя. Гаранция / отговорност само при монтаж в съответствие с ръководството от лицензиран специалист и в съответствие с действащо законодателство.

Lieferumfang
Contenu du colis
Distinta dei pezzi
Parts list

Alcance del suministro
Toebehoren
Rozsah dodávky
Dalių sąrašas

Zakres dostawy
Szállítás terjedeleme
Комплектация
Списък на детайлите

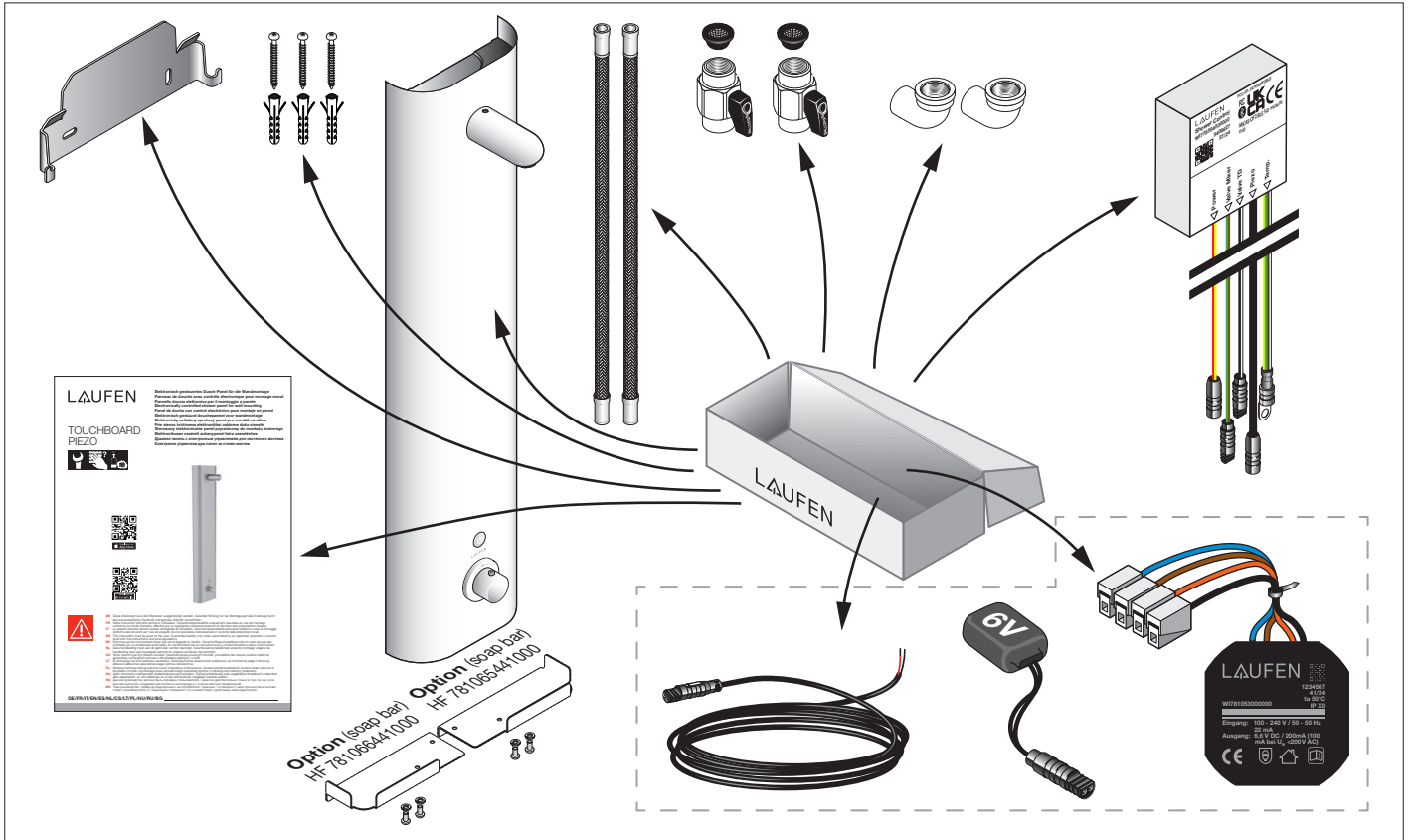

Masse
Dimensions
Dimensioni
Dimensions

Dimensions
Afmetingen
Rozměry
Matmenys

Wymiary
Méretek
Размеры
Размери

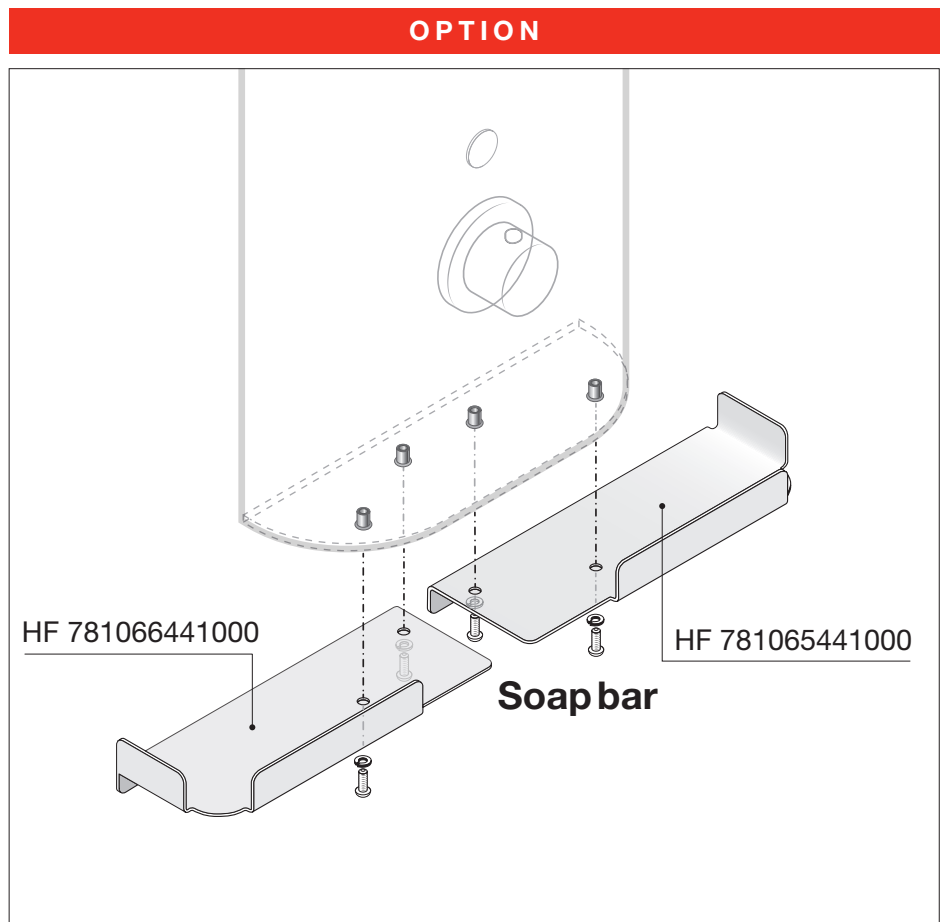
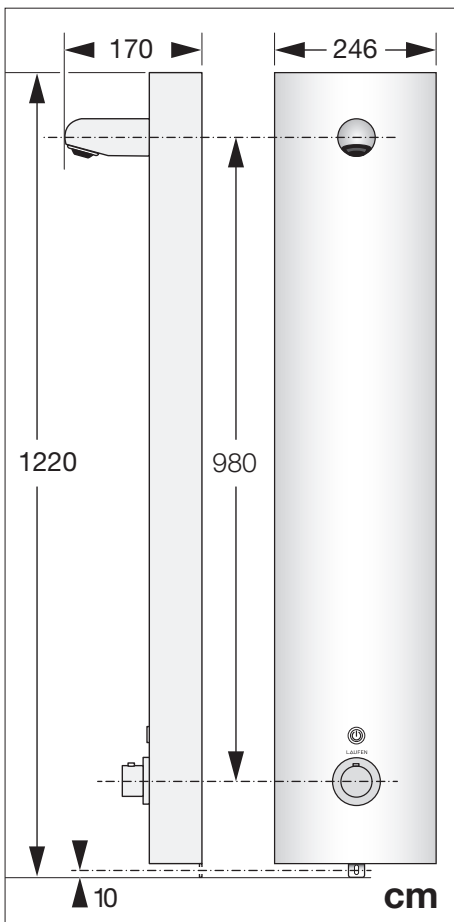

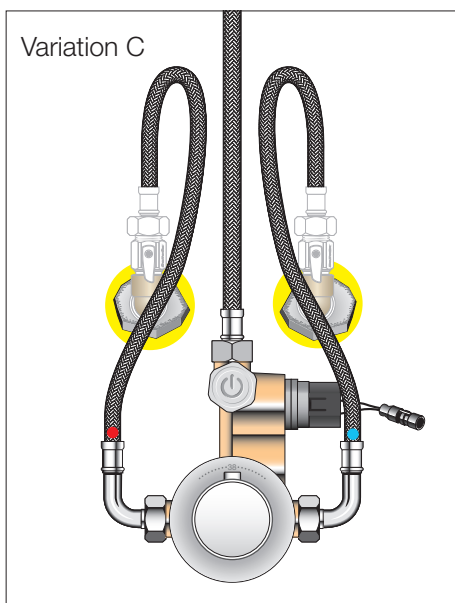
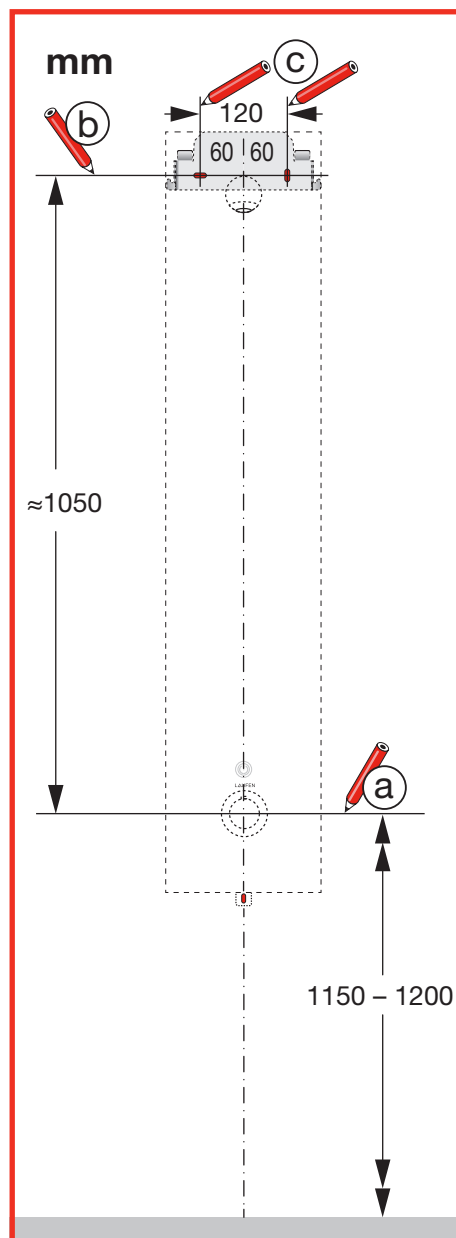
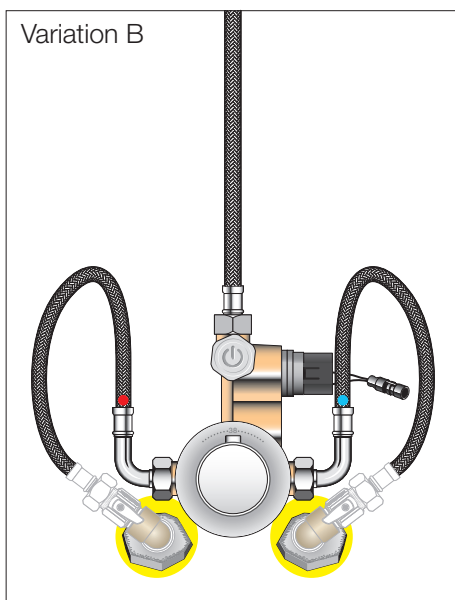
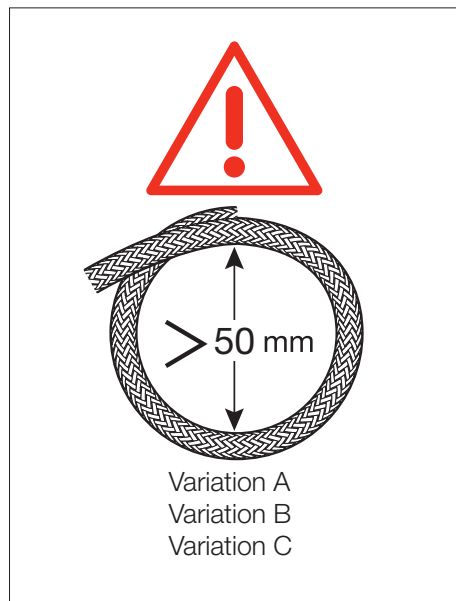
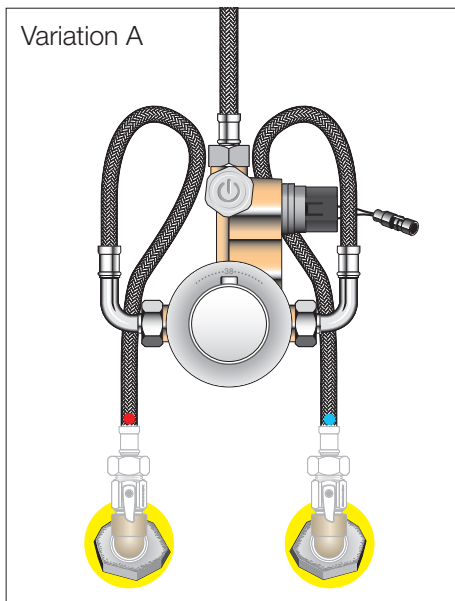
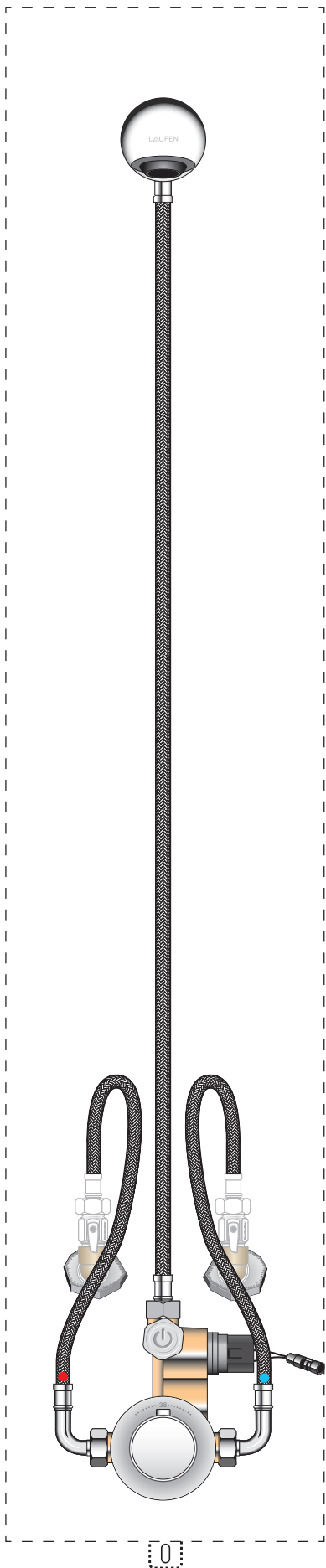

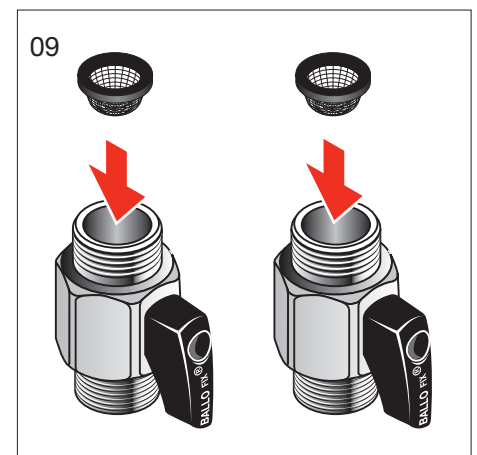
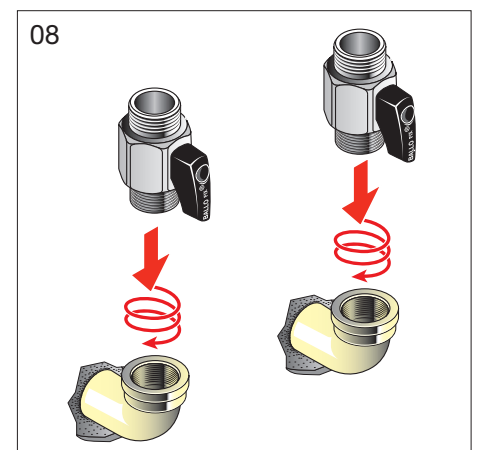
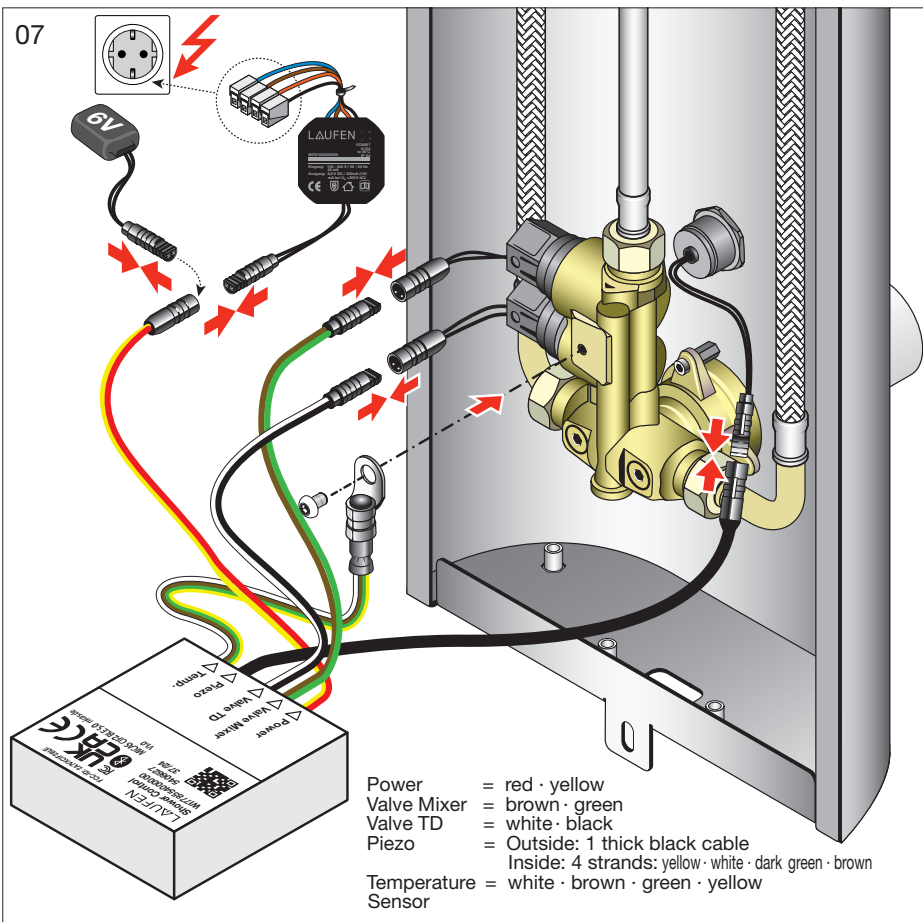
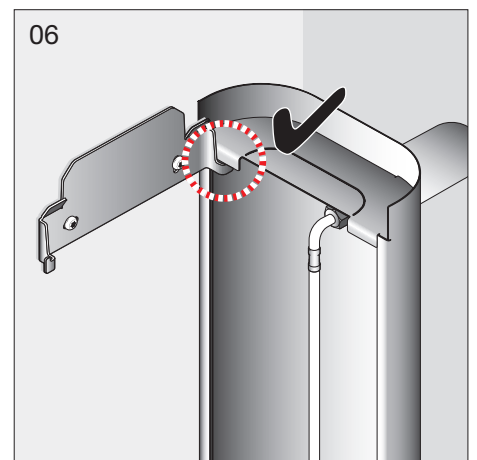
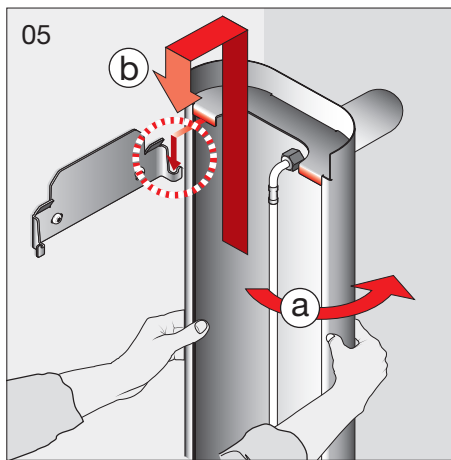
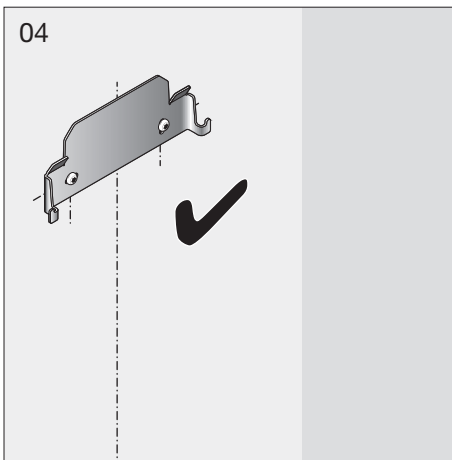
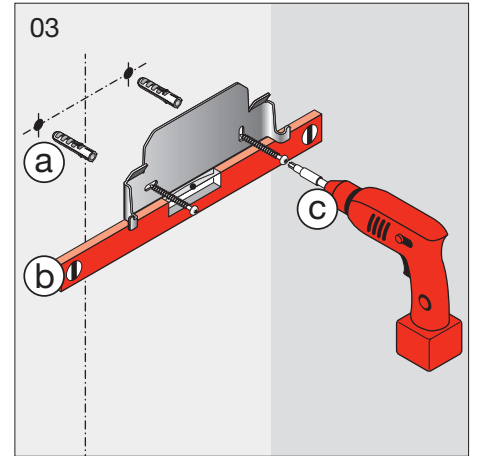
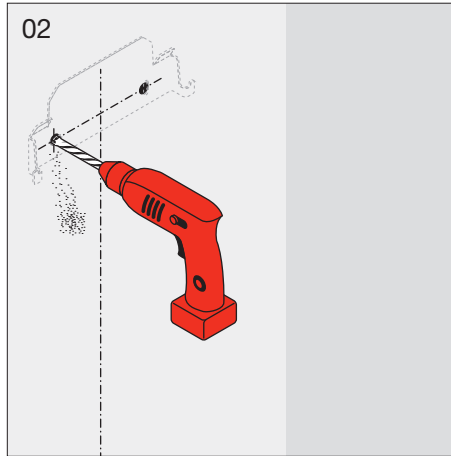
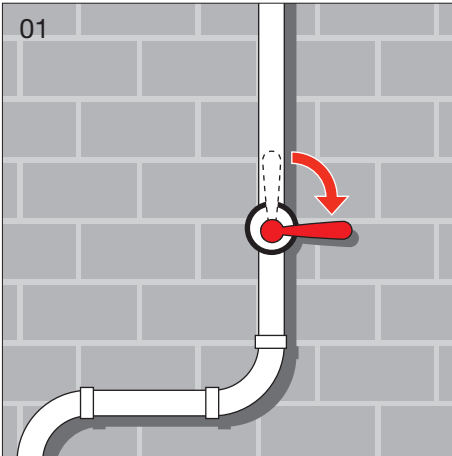

Montageablauf / Installation
 Exécution du montage / Installation
 Esecuzione del montaggio / Installazione
 Assembly procedure / Installation

Proceso de montaje / Instalación
 Montageverloop / Installatie
 Průběh montáže / Instalace
 Montavimo tvarka / Montavimas

Instrukcja montażu / Montaż
 A szerelés menete / Üzembehelyezés
 Последовательность монтажа / Установка
 Последовательность при монтаже / Инсталиране

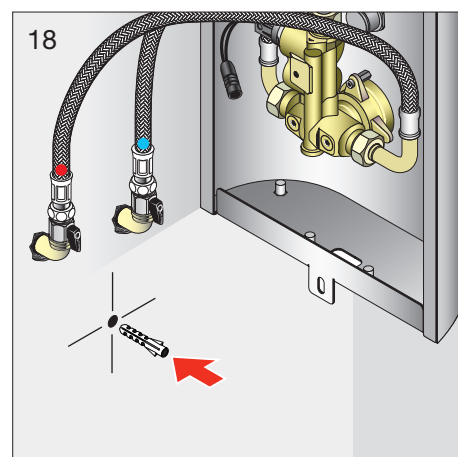
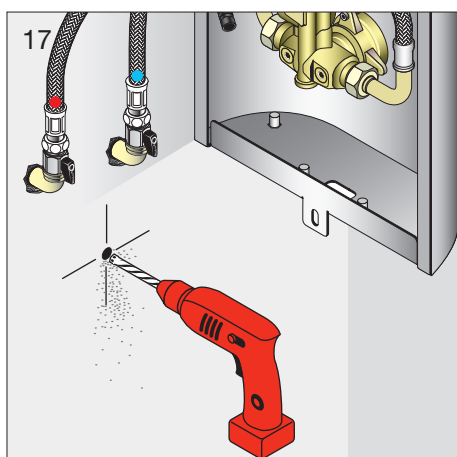
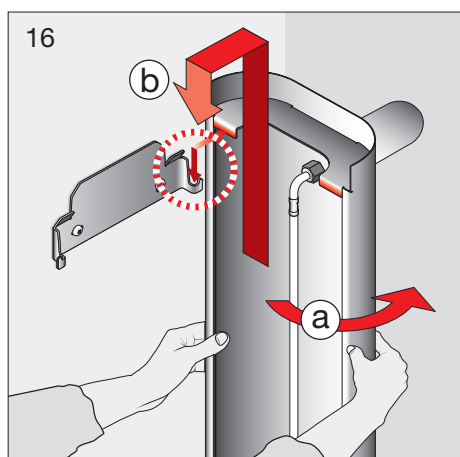
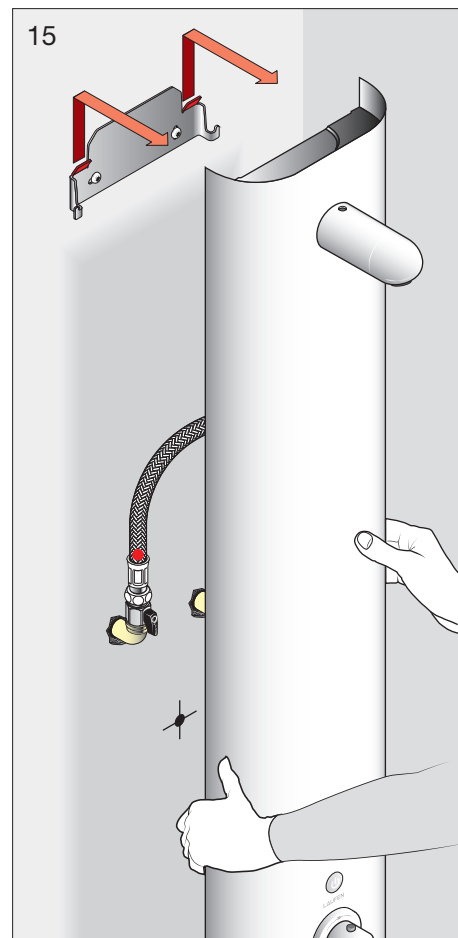
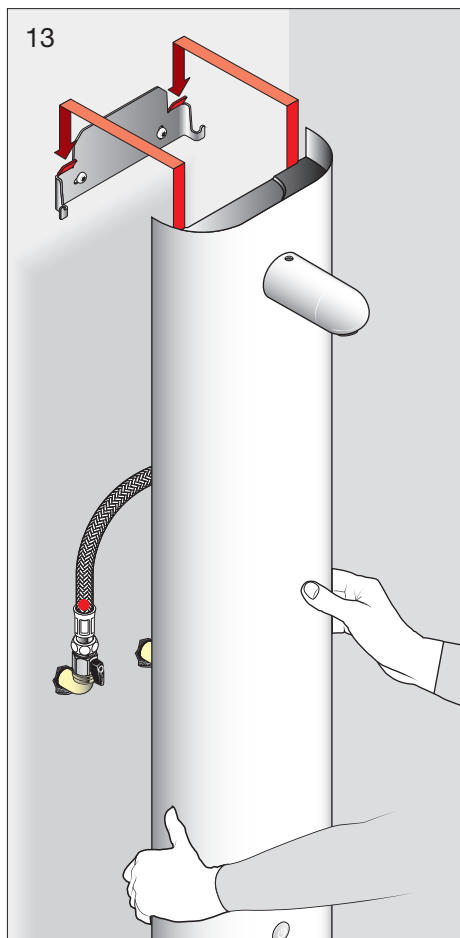
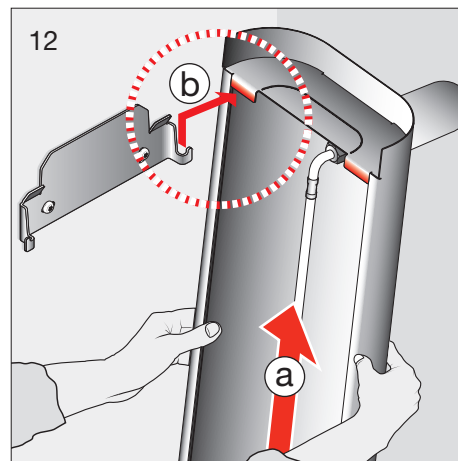
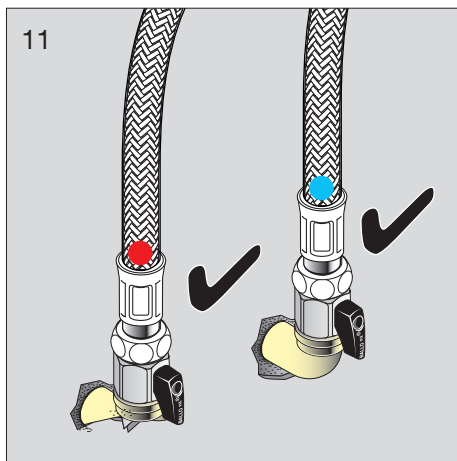
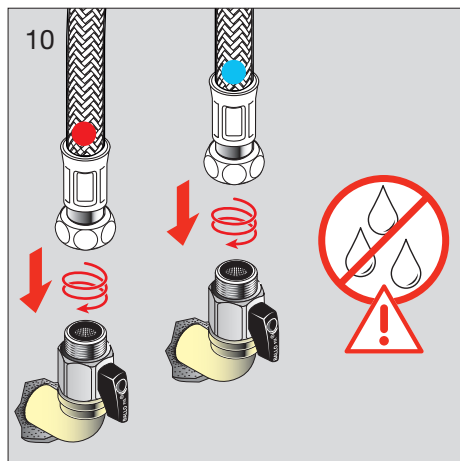

Montageablauf / Installation
Exécution du montage / Installation
Esecuzione del montaggio / Installazione
Assembly procedure / Installation

Proceso de montaje / Instalación
Montageverloop / Installatie
Průběh montáže / Instalace
Montavimo tvarka / Montavimas

Instrukcja montażu / Montaż
A szerelés menete / Üzembehelyezés
Последовательность монтажа / Установка
Последовательность при монтаже /
Инсталиране

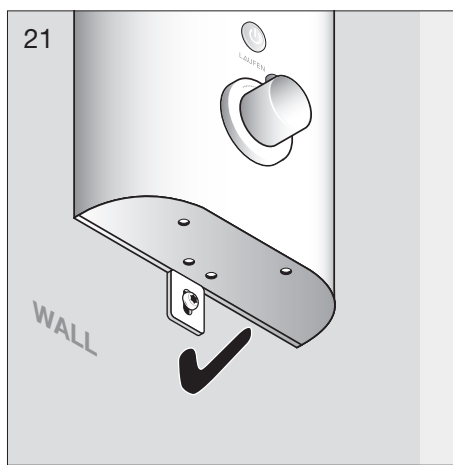
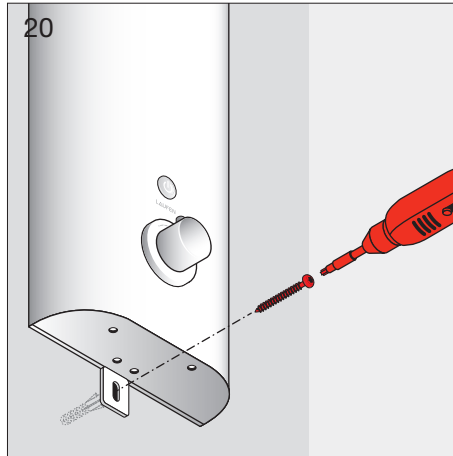
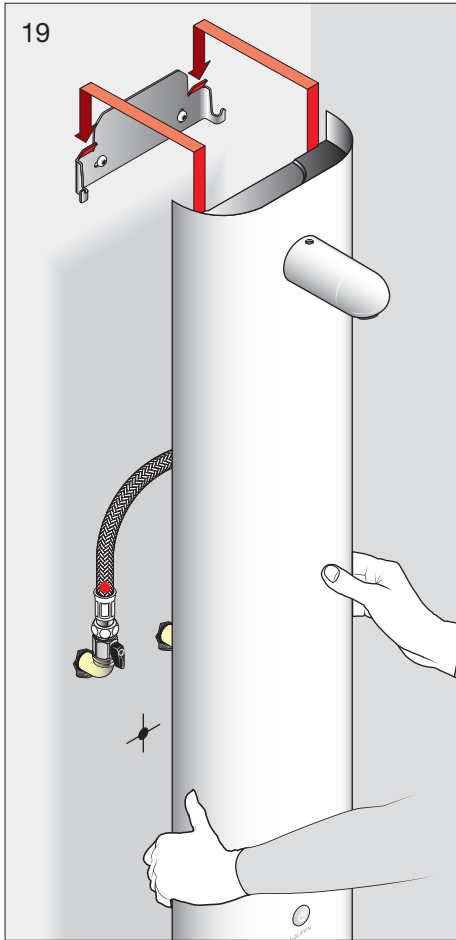

OPTION

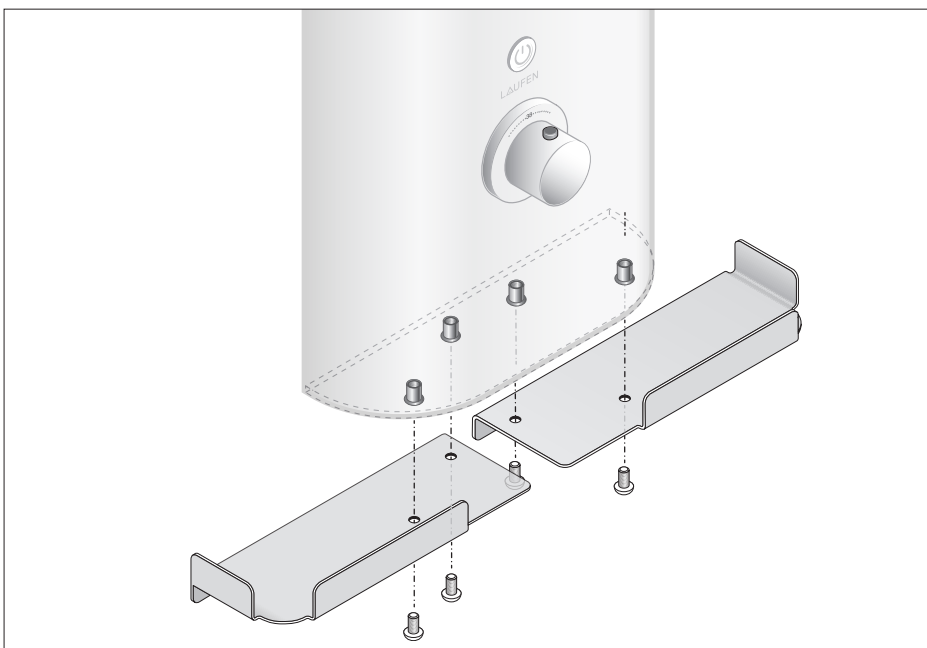

Montage zur Decke
 Montage au plafond
 Montaggio a soffitto
 Ceiling mounting

Montaje en el techo
 Montage aan het plafond
 Montáž ke stropu
 Tvirtinimas prie lubų

Montaż sufitowy
 Elhelyezés a mennyezeten
 Монтажное крепление к потолку
 Таванен монтаж

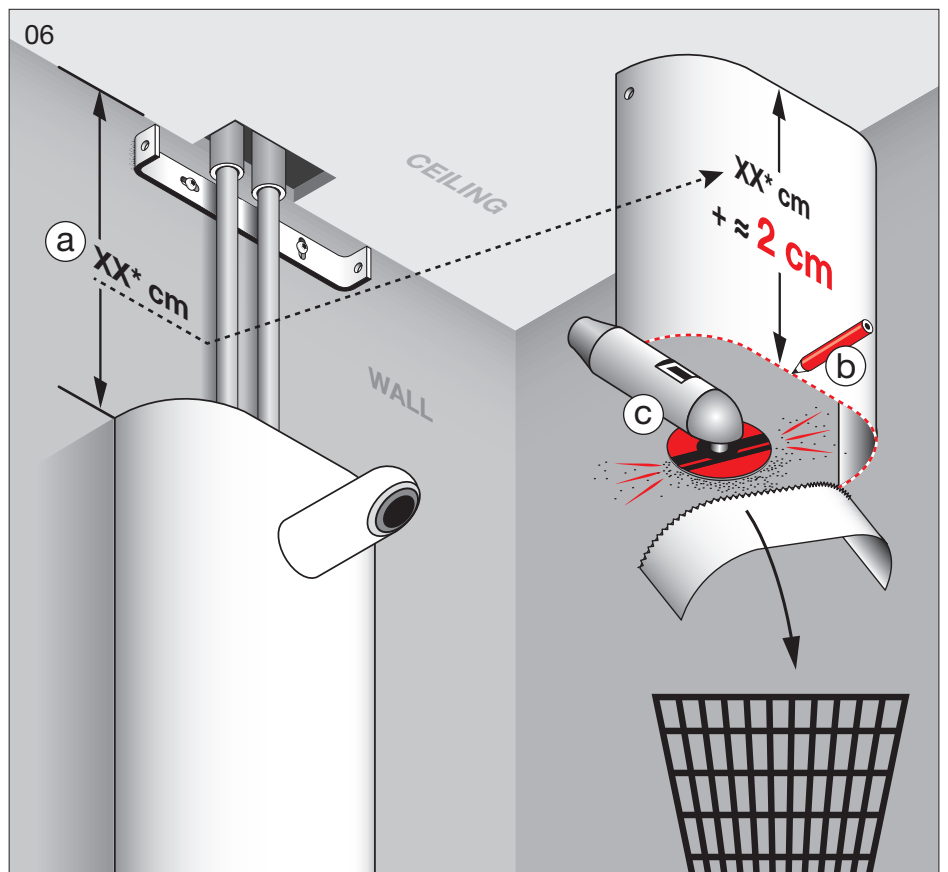
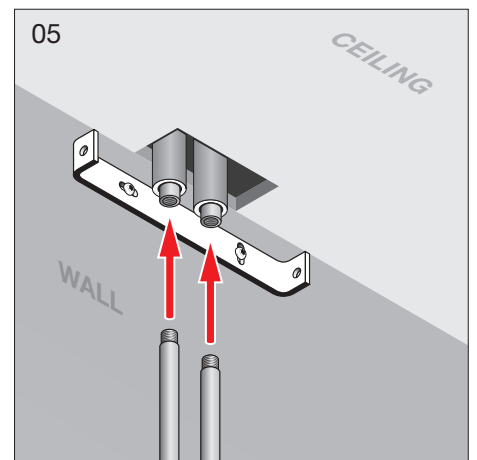
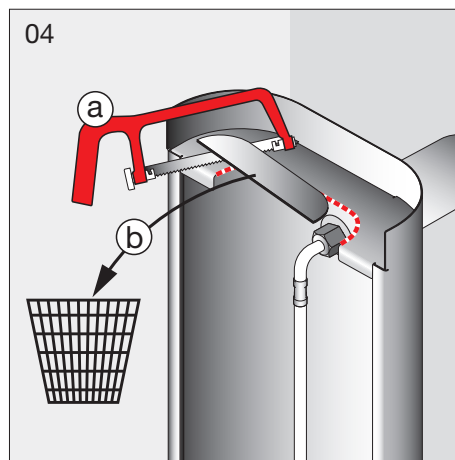
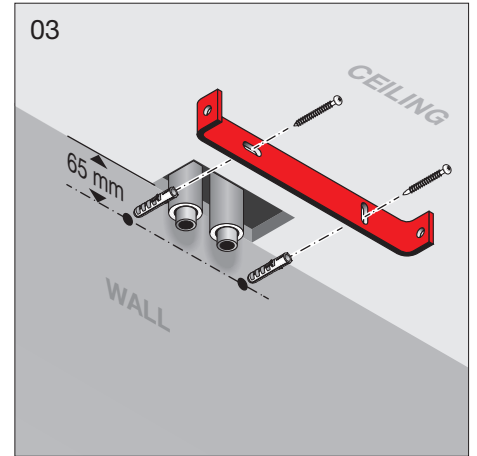
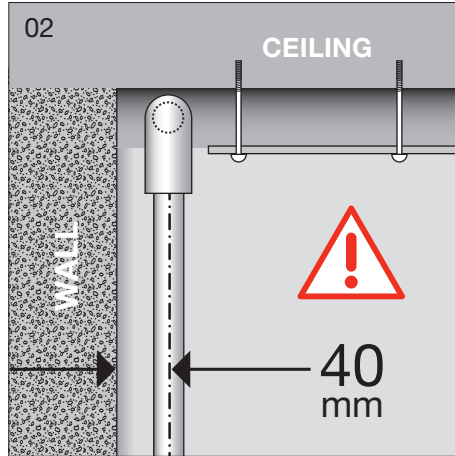
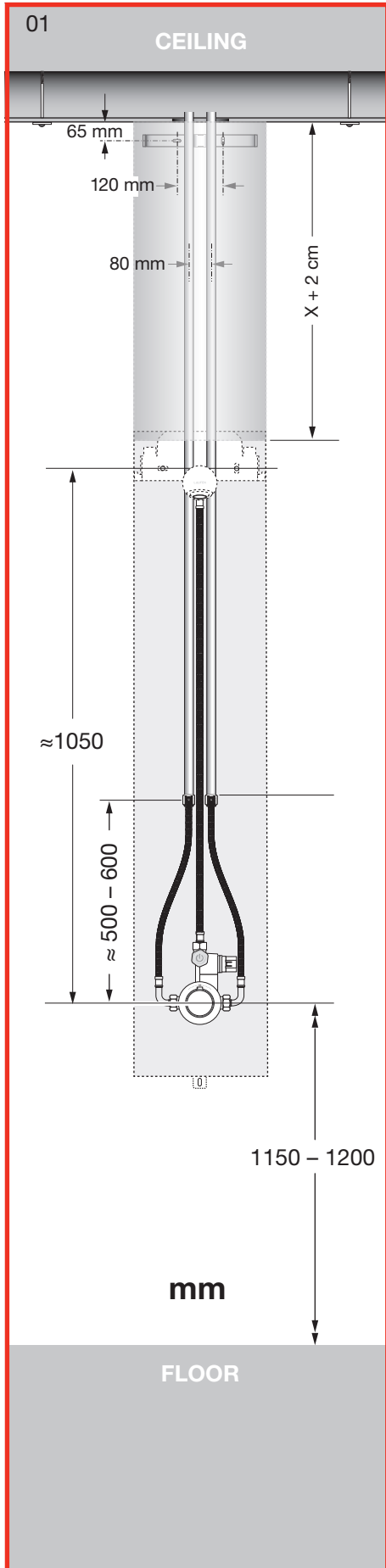

Montage zur Decke
Montage au plafond
Montaggio a soffitto
Ceiling mounting

Montaje en el techo
Montage aan het plafond
Montáž ke stropu
Tvirtinimas prie lubų

Montaż sufitowy
Elhelyezés a mennyezetten
Монтажное крепление к потолку
Таванен монтаж

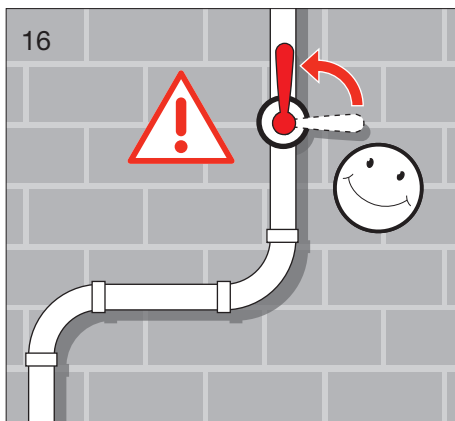
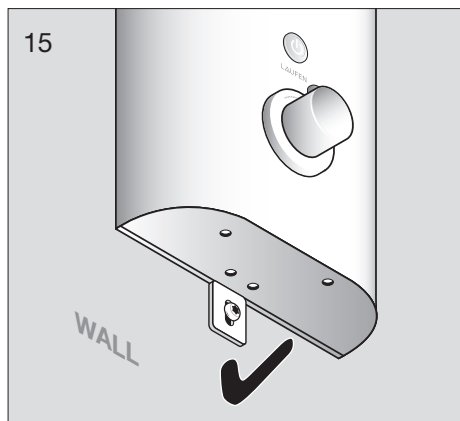
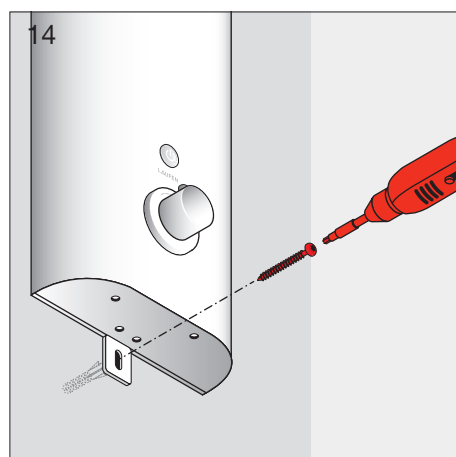
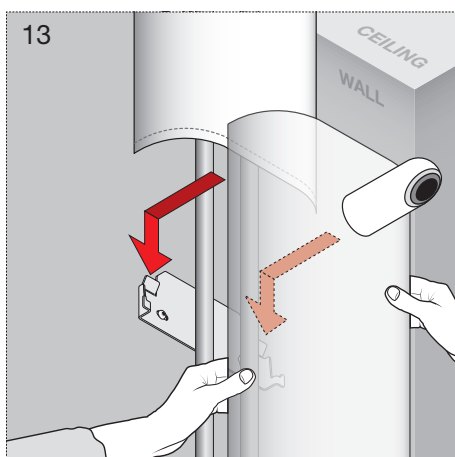
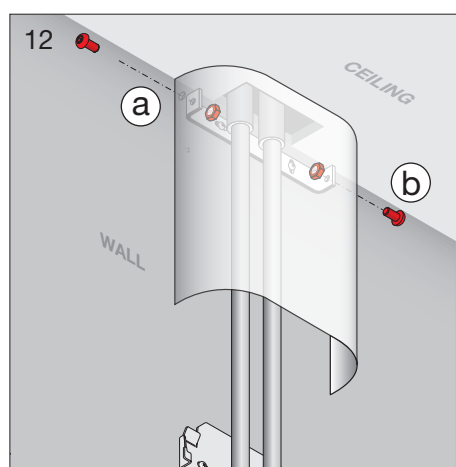
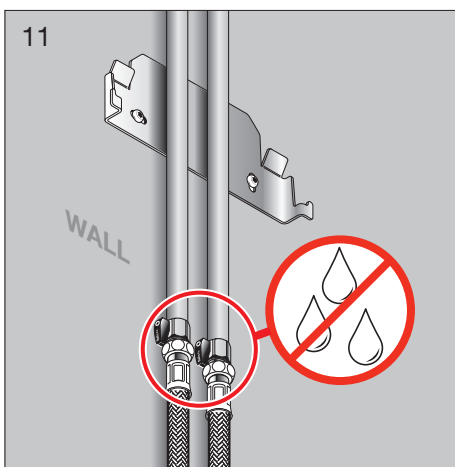
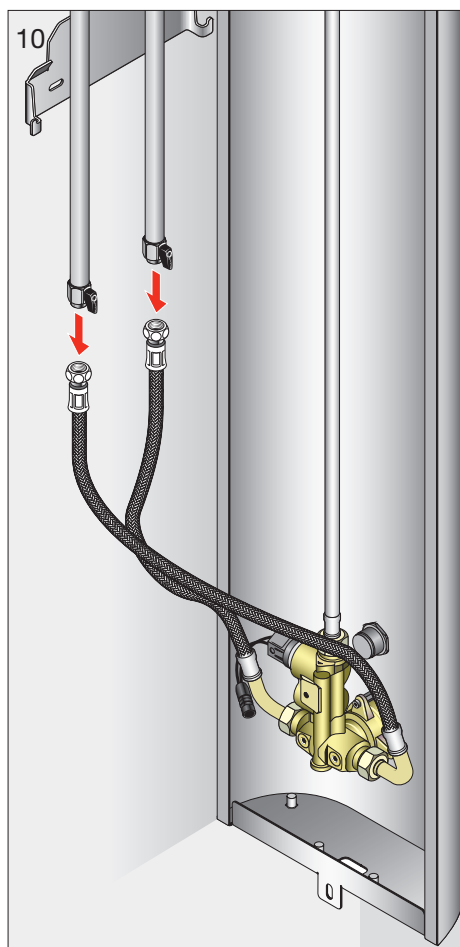
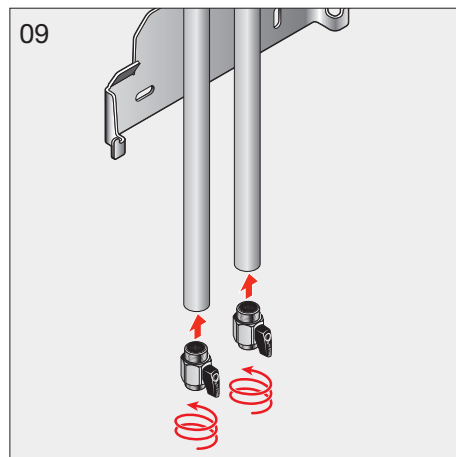
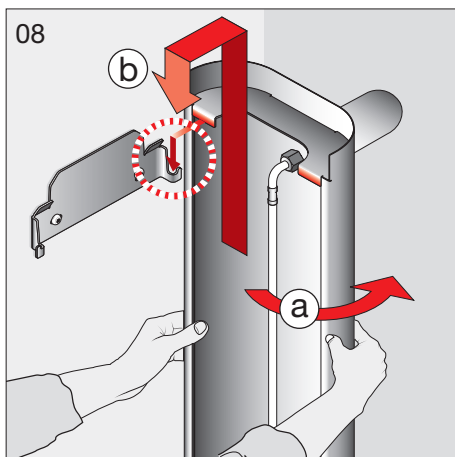
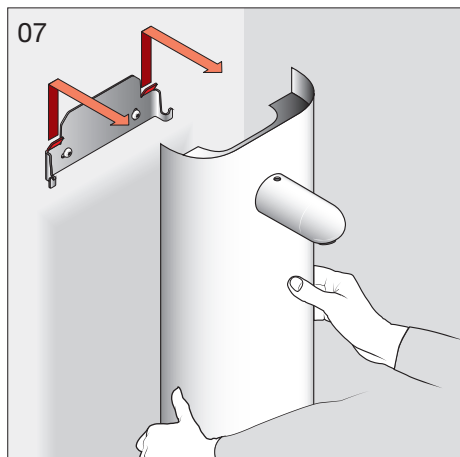

Technische Daten
Caractéristiques techniques
Specifiche tecniche
Technical Specification

Características técnicas
Technische gegevens
Technické specifikace
Techniniai duomenys

Specyfikacja techniczna
Műszaki specifikáció
Техническая спецификация
Техническа спецификация

Netzbetrieb	Fonctionnement sur secteur	Funzionamento con alimentazione di rete	Mains supply	230 V AC /6 V DC
Empfohlener Betriebsdruck	Pression de service conseillée	Pressione di funzionamento consigliata	Advised operating pressure	2 - 4 bar
Maximaler Betriebsdruck	Pression de service maximale	Pressione di funzionamento massima	Maximum operating pressure	5 bar
Maximale Wassertemperatur	Température de l'eau maximale	Temperatura dell'acqua massima	Maximum water temperature	75 °C
Empfohlene Warmwassertemperatur	Température de l'eau chaude conseillée	Temperatura consigliata per l'acqua calda	Advised temperature of hot water	65 °C

Gleicher Druck für Kalt- und Warmwasser wird empfohlen! Une égalité des pressions «chaude-froide» est recommandée! Si raccomanda di mantenere uguali le pressioni «calda-fredda»! Equal "hot/cold" water pressure is recommended!

Alimentado desde la red eléctrica	Netbedrijf	Napájení ze sítě	Režimas prijungus prie tinklo	230 V AC /6 V DC
Presión de funciona recomendada	Aanbevolen bedrijfsdruk	Doporučený pracovní tlak	Rekomenduojamas darbinis slėgis	2 - 4 bar
Presión de funciona máxima	Maximale bedrijfsdruk	Maximální pracovní tlak	Maksimalus darbinis slėgis	5 bar
Temperatura del agua máxima	Maximale Watertemperatuur	Maximální teplota vody	Maksimalus vandens temperatūra	75 °C
Temp. recomendada del agua caliente	Aanbevolen warmwatertemperatuur	Doporučená teplota teplé vody	Rekomenduojama karšto vandens temperatūra	65 °C

Se recomienda la misma presión para el agua fría y caliente! Gelijke druk voor koud en warm water wordt aanbevolen! Doporučuje se stejný tlak pro studenou i teplou vodu! Rekomenduojamas vienodas šalto ir karšto vandens slėgis!

Praca po podłączeniu do sieci	Hálózatú üzem	Режим работы от сети	Мрежов режим	230 V AC /6 V DC
Zalecane ciśnienie robocze	Ajánlott üzemi nyomás	Рекомендуемое рабочее давление	Препоръчано работно налягане	2 - 4 bar
Maksymalne ciśnienie robocze	Maximális üzemi nyomás	Максимальное рабочее давление	Максимално работно налягане	5 bar
Maksymalne temperatura wody	Maximális vízhőmérséklet	Максимальное температура воды	Максимално температура на водата	75 °C
Zalecana temperatura ciepłej wody	Meleg víz ajánlott hőmérséklete	Рекомендуемая температура горячей воды	Рекомендуемая температура горячей воды	65 °C

Zalecamy stosowanie identycznego ciśnienia dla zimnej i ciepłej wody! Azonos hideg- és melegvíz-nyomás ajánlott! Рекомендуется одинаковое давление для холодной и горячей воды! Препоръчва се еднакво налягане за студената и топлата вода!

Temperaturanschlag verstellbar
Arrêt de température réglable
Arresto della temperatura regolabile
Temperature stop adjustable

Tope de temperatura regulable
Temperatuuraanslag verstelbaar
Nastavitelná teplotní zážka
Reguliuojamas temperatūros ribotuvas

Regulowany ogranicznik temperatury
Állítható hőmérséklet-határoló
монтаж: комплект для конечного монтажа
Регулируем ограничитель на емпературата

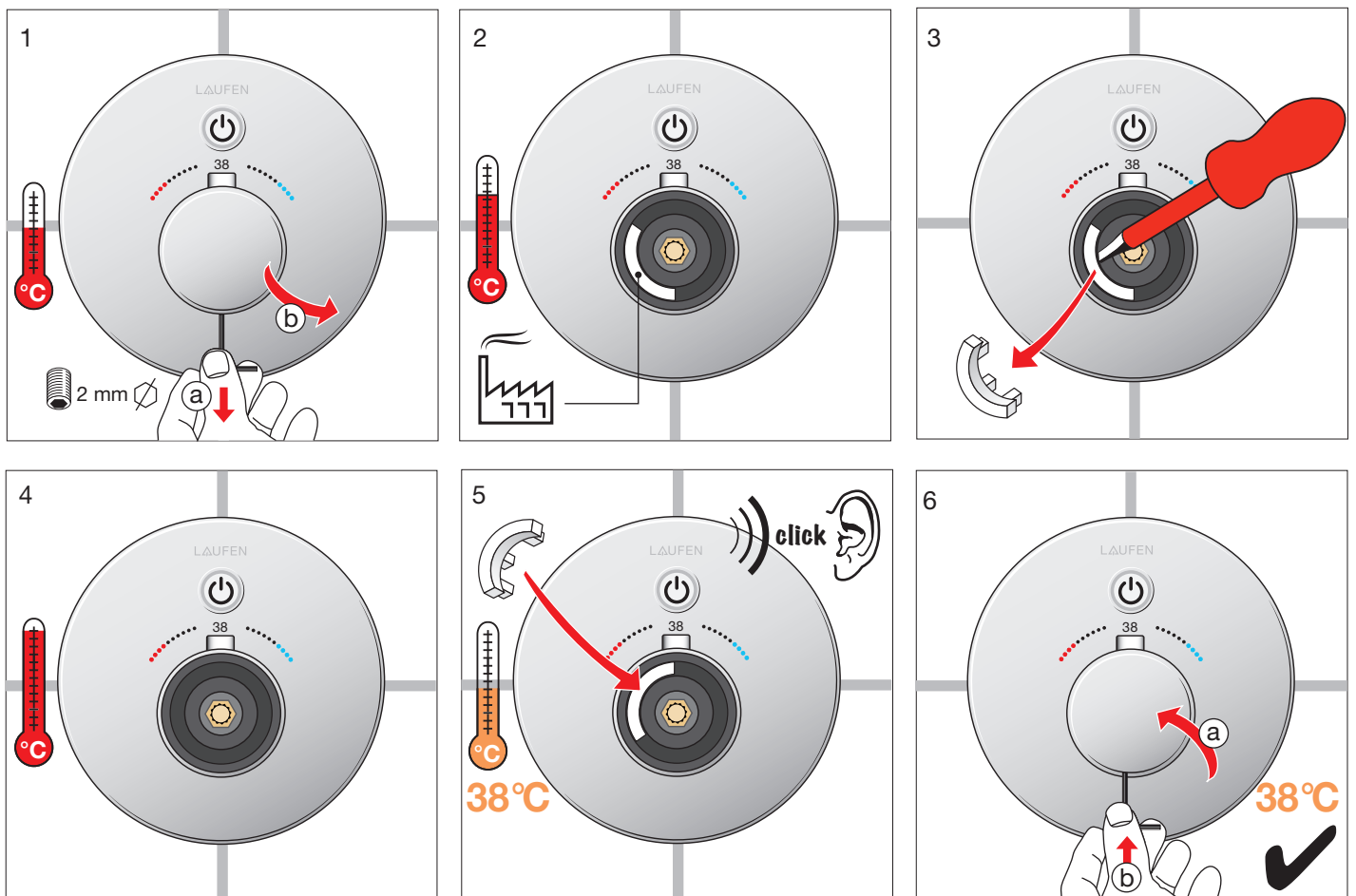

App Installation App Instalación App Montaz
 App Installation App Installatie App Üzembehelyezés
 App Installazione App Instalace App Установка
 App Installation App Montavimas App Инсталиране











LAUFEN SmartControl

Dienstprogramme

ÖFFNEN

IOTCENTER SITE23

All Garage Offices 44 Showroom

- 
U-IR SN-3879921
Smart Control U
- 
Serie-No. 1254540
High
- 
Caprino 2101260050
Caprino Plus
- 
EAW 12
Teco Plate
- 
Urinal HF SN 1241340
Antero/Lema
- 
Serie-No. 3693610
Smart Control U

+ NEUES GERÄT HINZUFÜGEN

SERIE-NO. 1254540

GERÄT



Gerätebeschreibung
Val rimless

STATUS

Sensor	Ok
Batterie	Ok
Ventil	Faulty

ADAPTER

Status	Ok
Verbindungsstatus	Ok

Typ
5

Hardwareversion
6

Softwareversion

Gerät
Einstellungen
Statistiken
Aktionen

SERIE-NO. 1254540

EINSTELLUNGEN

Spülmenge 1,0 L

Spülverzögerung 7 s

Verweilzeit 7 s

Hygienemodus AN

Intervall 24 h

Modus Aus

EINSTELLUNGEN AUF MEHRERE GERÄTE...

AUF WERKSEINSTELLUNGEN SETZEN

Gerät
Einstellungen
Statistiken
Aktionen

password: 0000
new password:



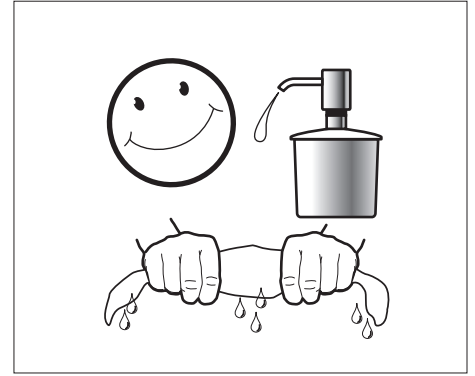
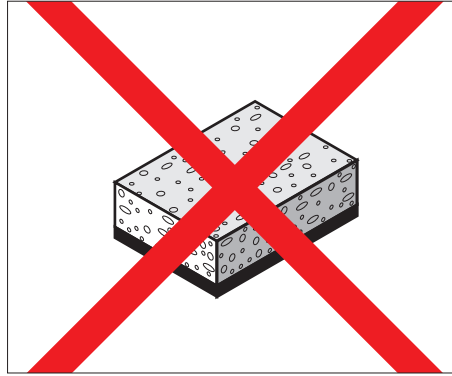

DE Pflegeanleitung

Die Oberfläche ist einfach zu reinigen und zu pflegen. Die glatte Oberfläche nimmt kaum Schmutz an. Zur regelmäßigen Pflege weiches Tuch, Seifenlauge und Wasser verwenden. Mit trockenem Tuch abtrocknen.

Vermeiden Sie den Einsatz von Scheuermitteln oder Lösungsmitteln, die die Oberfläche beschädigen.

Schäden, die durch unsachgemäße Behandlung durch den Benutzer entstehen, entziehen sich unserer Garantieleistung.

FR Mode d'entretien

Cette surface est facile à entretenir. Très lisse, elle retient fort peu la saleté. Pour un entretien régulier, utiliser un chiffon doux, du savon et de l'eau. Essuyer avec un chiffon sec.

Évitez d'utiliser des détergents ou des solvants qui endommageraient cette surface.

Les dommages résultant d'un traitement non conforme effectué par l'utilisateur sont exclus de la garantie que nous offrons.

IT Modalità di manutenzione

Questa superficie è facile da pulire. Molto liscia, trattiene poco lo sporco. Per la pulizia regolare, usare un panno morbido con acqua e sapone. Asciugare con un panno asciutto.

E sconsigliato l'uso di detersivi o solventi che potrebbero danneggiare le superfici.

I danni causati da una manutenzione non appropriata dall'utente non sono coperti dalla garanzia.

EN Maintenance instructions

The surface is simple to clean and care for. The smooth surface hardly accumulates any dirt. Use soft cloth, soapy solution and water for regular care. Wipe with a dry cloth.

Avoid the use of abrasives or solvents, which damage the surface.

Damage caused by inappropriate treatment by the user, is not covered by our guarantee.

ES Instrucciones de mantenimiento

La superficie es fácil de limpiar y mantener. La superficie lisa apenas se ensucia. Para un mantenimiento periódico usar un paño blando, jabón y agua. Secar con un paño seco.

Evitar el uso de productos abrasivos o disolventes que dañen la superficie.

Los daños causados por un manejo inadecuado del usuario no los cubre nuestra garantía.

NL Onderhoudshandleiding

Het oppervlak kan eenvoudig gereinigd en onderhouden worden. Het gladde oppervlak neemt nauwelijks vuil op. Voor regelmatig onderhoud een zachte doek, zeepsop en water gebruiken. Met een droge doek afdrogen.

Vermijd het gebruik van schuurmiddelen of oplosmiddelen die het oppervlak beschadigen.

Beschadigingen ten gevolge van verkeerde behandeling door de gebruiker, vallen buiten de garantie.

CS Návod na ošetrování

Povrch je nutno jednoduše očistit a pečovat o něj. Na hladkém povrchu se ztěžují usazují nečistoty. Pro pravidelnou péči používejte měkkou utěrku, mýdlový roztok a vodu. Osušit suchou utěrkou.

Vyvarujte se používání abrazivních látek nebo rozpouštědel, které poškozují povrch.

Na poškození, která způsobil uživatel neodborným ošetřováním či nakládáním, se nevztahuje naše záruka.

LT Prižiūros nurodymai

Paviršius lengva valyti ir prižiūrėti. Prie lygaus paviršiaus nešvarumai beveik nelimpa. Reguliariai prižiūrai naudokite švelnią šluostę, skystą muilą ir vandenį. Nuvalykite sausa šluoste.

Venkite naudoti abrazyvias valymo priemones arba tirpiklius, kurie pažeidžia paviršius.

Pažeidimams, kurie atsiranda dėl netinkamo vartotojo naudojimo, mūsų garantiniai įsipareigojimai netaikomi.

PL Czyszczenie

Powierzchnia produktu jest łatwa do utrzymania w czystości. Gładka powierzchnia zapobiega osadzaniu się dużej ilości brudu i kurzu. Czyścić regularnie za pomocą miękkiej szmatki, mydła i wody. Wycierać suchą szmatką.

Unikać korzystania ze środków szorujących lub rozpuszczalników niszczących powierzchnię.

Szkody powstałe na skutek nieprawidłowego czyszczenia przez użytkownika nie są naprawiane na podstawie gwarancji udzielonej przez naszą firmę.

HU Kezelési útmutató

A felület tisztítása és ápolása egyszerű. A sima felületen alig marad meg a szennyeződés. A rendszeres ápoláshoz puha törölkendőt, szappanoldatot és vizet használjon. Végül törölje meg száraz törölkendővel.

Kerülje a súrolóanyagok vagy oldószerek használatát, mert ezek kárt tesznek a felületben.

A felhasználó általi szakszerűtlen bánásmódból eredő károkra a garancia nem vonatkozik.

RU Инструкция по уходу

Поверхность легко чистится. За счет гладкости грязь к ней не прилипает. Для регулярного ухода используйте мягкую ткань, мыльный раствор и воду. После очистки вытирайте поверхность сухой тканью.

Не используйте губки с абразивной поверхностью и растворители, которые повреждают поверхность.

Повреждения, возникшие вследствие неправильного обращения, не покрываются гарантией.

BG Ръководство за поддържане в работно състояние

Повърхността се почиства и поддържа лесно в работно състояние. Гладката повърхност почти не поема замърсяване. За редовното поддържане в работно състояние да се използват мека кърпа, сапунена луга и вода. Да се подсушава със суха кърпа.

Избягвайте употребата на средства за търкане или разтворители, които увреждат повърхността.

Вреди, причинени вследствие на неправилна обработка от страна на потребителя, не се покриват от гаранционната ни услуга.

DE CE-Konformitätserklärung

Wir, die

LAUFEN Schweiz AG
Wahlenstrasse 46
CH-4242 Laufen

erklären in alleiniger Verantwortung, dass das Produkt TOUCHBOARD PIEZO gemäss den Bestimmungen der Niederspannungsrichtlinie 2014/35/EU, der EMV-Richtlinie 2014/30/EU und der RoHS-Richtlinie 2011/65/EU mit folgenden Normen übereinstimmt:

EN 15091, EN 60730-1, EN 60730-2-8, EN 55014-1, EN 55014-2, EN 50366, EN 61000-3-2, EN 61000-3-3, EN 61000-6-1, EN 61000-6-2, EN 61000-6-3, EN IEC 63000

FR Déclaration de conformité CE

Nous,

LAUFEN Schweiz AG
Wahlenstrasse 46
CH-4242 Laufen

déclarons, sous notre seule responsabilité, que le produit TOUCHBOARD PIEZO est conforme aux normes suivantes, conformément aux dispositions de la directive 2014/35/UE relative à la basse tension, de la directive 2014/30/UE CEM et de la directive 2011/65/UE RoHS:

EN 15091, EN 60730-1, EN 60730-2-8, EN 55014-1, EN 55014-2, EN 50366, EN 61000-3-2, EN 61000-3-3, EN 61000-6-1, EN 61000-6-2, EN 61000-6-3, EN IEC 63000

IT Dichiarazione di conformità CE

La società

LAUFEN Schweiz AG
Wahlenstrasse 46
CH-4242 Laufen

dichiara sotto la propria responsabilità che il prodotto TOUCHBOARD PIEZO soddisfa le seguenti norme in conformità alle disposizioni della Direttiva Bassa tensione 2014/35/UE, della Direttiva EMC 2014/30/UE e della Direttiva RoHS 2011/65/UE:

EN 15091, EN 60730-1, EN 60730-2-8, EN 55014-1, EN 55014-2, EN 50366, EN 61000-3-2, EN 61000-3-3, EN 61000-6-1, EN 61000-6-2, EN 61000-6-3, EN IEC 63000

EN CE Declaration of Compliance

We, the

LAUFEN Schweiz AG
Wahlenstrasse 46
CH-4242 Laufen

declare under our sole responsibility that the product TOUCHBOARD PIEZO complies with the provisions of the Low Voltage Directive 2014/35/EU, the EMC Directive 2014/30/EU and the RoHS Directive 2011/65/EU with the following norms comply:

EN 15091, EN 60730-1, EN 60730-2-8, EN 55014-1, EN 55014-2, EN 50366, EN 61000-3-2, EN 61000-3-3, EN 61000-6-1, EN 61000-6-2, EN 61000-6-3, EN IEC 63000

ES Declaración de conformidad CE

Nosotros, el

LAUFEN Schweiz AG
Wahlenstrasse 46
CH-4242 Laufen

declaramos bajo nuestra exclusiva responsabilidad que el producto TOUCHBOARD PIEZO cumple con las disposiciones de la Directiva de Baja Tensión 2014/35/UE, la Directiva EMC 2014/30/UE y la Directiva RoHS 2011/65/UE con lo siguiente estándares:

EN 15091, EN 60730-1, EN 60730-2-8, EN 55014-1, EN 55014-2, EN 50366, EN 61000-3-2, EN 61000-3-3, EN 61000-6-1, EN 61000-6-2, EN 61000-6-3, EN IEC 63000

NL CE-conformiteitsverklaring

Wij, de

LAUFEN Schweiz AG
Wahlenstrasse 46
CH-4242 Laufen

verklaren, op eigen gezag, dat het product TOUCHBOARD PIEZO voldoet aan de volgende normen in overeenstemming met de bepalingen van de Laagspanningsrichtlijn 2014/35/EU, de EMC-richtlijn 2014/30/EU en de RoHS-richtlijn 2011/65/EU:

EN 15091, EN 60730-1, EN 60730-2-8, EN 55014-1, EN 55014-2, EN 50366, EN 61000-3-2, EN 61000-3-3, EN 61000-6-1, EN 61000-6-2, EN 61000-6-3, EN IEC 63000

CS Prohlášení o shodě CE

My, společnost

LAUFEN Schweiz AG
Wahlenstrasse 46
CH-4242 Laufen

prohlašujeme, že výrobek TOUCHBOARD PIEZO splňuje následující normy v souladu s ustanoveními směrnice o nízkém napětí 2014/35/EU, směrnice EMC 2014/30/EU a směrnice RoHS 2011/65/EU:

EN 15091, EN 60730-1, EN 60730-2-8, EN 55014-1, EN 55014-2, EN 50366, EN 61000-3-2, EN 61000-3-3, EN 61000-6-1, EN 61000-6-2, EN 61000-6-3, EN IEC 63000

LT CE atitikties pareiškimas

Mes,

LAUFEN Schweiz AG
Wahlenstrasse 46
CH-4242 Laufen

vadovaudamiesi savo atsakomybe, pareiškiame, kad produktas „TOUCHBOARD PIEZO“ atitinka tolesnius reikalavimus pagal Žemos įtampos direktyvos 2014/35/ES, Elektromagnetinio suderinamumo direktyvos 2014/30/ES ir direktyvos 2011/65/ES dėl tam tikrų pavojaingų medžiagų naudojimo elektros ir elektroninėje įrangoje apribojimo, nuostatas:

EN 15091, EN 60730-1, EN 60730-2-8, EN 55014-1, EN 55014-2, EN 50366, EN 61000-3-2, EN 61000-3-3, EN 61000-6-1, EN 61000-6-2, EN 61000-6-3, EN IEC 63000

PL Świadectwo zgodności CE

Firma

LAUFEN Schweiz AG
Wahlenstrasse 46
CH-4242 Laufen

deklarujemy na własną odpowiedzialność, że produkt TOUCHBOARD PIEZO jest zgodny z następującymi normami oraz warunkami Dyrektywy niskonapięciowej 2014/35/UE, Dyrektywy EMC 2014/30/UE oraz dyrektywy RoHS 2011/65/UE:

EN 15091, EN 60730-1, EN 60730-2-8, EN 55014-1, EN 55014-2, EN 50366, EN 61000-3-2, EN 61000-3-3, EN 61000-6-1, EN 61000-6-2, EN 61000-6-3, EN IEC 63000

HU CE megfeleléségi nyilatkozat

Mi, a

LAUFEN Schweiz AG
Wahlenstrasse 46
CH-4242 Laufen

egyedüli felelősként kijelentjük, hogy a TOUCHBOARD PIEZO termék a kisfeszültségű termékekre vonatkozó 2014/35/EU irányelv, az elektromágneses összeférhetőségre vonatkozó 2014/30/EU irányelv és a RoHS-ra vonatkozó 2011/65/EU irányelv előírásai szerint megfelel a következő szabványoknak:

EN 15091, EN 60730-1, EN 60730-2-8, EN 55014-1, EN 55014-2, EN 50366, EN 61000-3-2, EN 61000-3-3, EN 61000-6-1, EN 61000-6-2, EN 61000-6-3, EN IEC 63000

RU Заявление о соответствии CE

Мы, компания

LAUFEN Schweiz AG
Wahlenstrasse 46
CH-4242 Laufen

заявляем, что изделие TOUCHBOARD PIEZO соответствует следующим стандартам в соответствии с положениями Директивы по низковольтному оборудованию 2014/35/EU, Директивы по электромагнитной совместимости 2014/30/EU и Директивы RoHS 2011/65/UE:

EN 15091, EN 60730-1, EN 60730-2-8, EN 55014-1, EN 55014-2, EN 50366, EN 61000-3-2, EN 61000-3-3, EN 61000-6-1, EN 61000-6-2, EN 61000-6-3, EN IEC 63000

BG Декларация за съответствие с маркировката CE

Ние,

LAUFEN Schweiz AG
Wahlenstrasse 46
CH-4242 Laufen

декларираме на наша собствена отговорност, че продуктът TOUCHBOARD PIEZO отговаря на следните стандарти в съответствие с разпоредбите на Директивата за ниско напрежение 2014/35/ЕС, Директивата за ЕМС 2014/30/ЕС и Директивата за ограничаване на опасните вещества (RoHS) 2011/65/ЕС:

EN 15091, EN 60730-1, EN 60730-2-8, EN 55014-1, EN 55014-2, EN 50366, EN 61000-3-2, EN 61000-3-3, EN 61000-6-1, EN 61000-6-2, EN 61000-6-3, EN IEC 63000

LAUFEN

LAUFEN Schweiz AG
Wahlenstrasse 46
CH-4242 Laufen, Switzerland
www.laufen.com

DE/FR/IT/EN/ES/NL/CS/LT/PL/HU/RU/BG

**Head of Product Management
and R & D****Holger Fehrholz**